

楔形3爪ビッグホローチャック

WEDGE-HOOK type 3-JAW

LARGE THROUGH HOLE POWER CHUCK

特長 Technical features

1. 大把握力で高速回転に対応し、H3KT形と比較してさらに大きな貫通穴を持っています。
 2. 貫通穴径は6インチ52mm、8インチ66mm、10インチ78mm、12インチ103mm。
 3. ワークの一部を貫通穴に挿入しての把握や、パーワークを主軸後側から供給しての把握ができます。
1. Supports large clamping forces and high speeds and has an even larger through-hole than the H3KT.
 2. Through-hole diameters are 6inches:52mm, 8inches:66mm, 10inches:78mm, 12inches: 103mm
 3. Can clamp part of a workpiece inserted into the through-hole, and can feed and clamp a bar workpiece from the rear of the spindle.

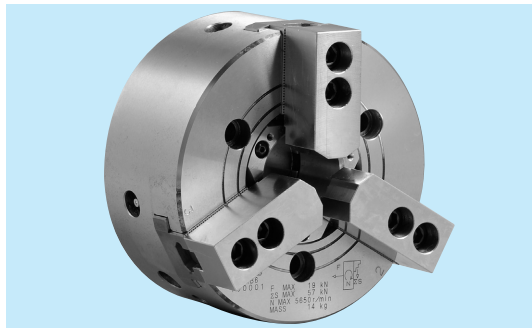

仕様 Specifications		形式番号 Series number	H3KB			
			6	8	10	12
セレーションピッチ Serration pitch	mm		1.5	1.5	1.5	1.5
爪のストローク (直径にて) Jaw movement (Dia)	mm		5.5	7.4	8.8	10.6
プランジャストローク (シリンダストローク) (Cylinder stroke)	mm		12	16	19	23
最大・最小把握径(外径) Recommended outside chucking diameter for standard soft blank jaws	最大 Max.	mm	170	210	254	315
	最小 Min.	mm	19	23	34	47
最高使用回転数 Max. Speed	r/min		5650	4600	4200	2800
許容シリンダ力 Max. input force	kN		19	30	43	55
把握力 Clamping force at Max. input force (Total jaw force)	kN		57	87	111	144
慣性モーメント Moment of inertia J	kg·m ²	注1 Note1	0.050	0.14	0.32	0.82
質量 Weight with standard soft blank jaws	kg		12	22	36	59
対応シリンダ Matching cylinder						
C1TA	形式番号 Series number		120	165	190	200
	最高使用圧力 Max. pressure to operate chuck	MPa	2.9	2.1	2.2	2.8

注: 1. この値の4倍がGD²に相当します。
 2. 回転シリンダの最高回転数が低い場合には、その回転数に合わせてください。
 3. 把握爪の寸法は標準生爪寸法表を参照願います。
 Note: 1. The four times of this value is equivalent to GD².
 2. When the Max. speed of a rotating cylinder is lower than that a chuck, observe that of a rotating cylinder.
 3. The dimensions of top jaws are on the pages of "Standard soft blank jaw".

記号 Symbol	形式番号 Series number	H3KB			
		6	8	10	12
A		170	210	254	315
C	H7	140	170	220	300
D		5	5	5	6
E		81	91	100	110
F		104.8	133.4	171.4	235
G		3-M10	3-M12	6-M16	6-M20
H		15	17	22	30
J	Max.	M60×2	M74×2	M88×2	M112×2
J1		26	35	40	50
K		17.5	20	25	28
L1	Max.	12	16	19	23
	Min.	0	0	0	0
L2		1	1.5	10.5	15
M		52	66	78	103
N	Max.	36.25	46.45	53.25	68.05
	Min.	33.50	42.75	48.85	62.75
O	Max.	20.5	23	33	45
	Min.	10.0	11	13.5	15
P		2	2	2	2
Q		20	30	45	50
R		---	---	15°	15°
W1		66	80	95	120
X		29	39	43	51
Z3	Max.	173	214.5	256.3	319.1
Z4		28.2	34	37	42

